



# BEDRIJFS LOCATIES

## NUENEN

*TE HUUR*

*COLLSE HEIDE 62  
KANTOORRUIMTE MET BEDRIJFSRUIMTE*

*Aandacht voor presentatie en persoonlijke  
service met een flinke dosis plezier !*





  
**BEDRIJFS  
LOCATIES**  
**TE HUUR**  
040 212 22 12  
[Q-BEDRIJFSLOCATIES.NL](http://q-bedrijfslocaties.nl)

  
**DATUM  
BESCHIKBAAR**  
In overleg





**LOCATIE**

Collse Heide 62



**PERCEELGROOTTE**

3.015 m<sup>2</sup>  
*gedeeltelijk*



**TOTAAL  
OPPERVLAKTE**

1.055 m<sup>2</sup>



**PARKEERPLAATSEN**

8



**VOORHEEN IN  
OBJECT**

To Build



**LEVERING  
(AS IS, WHERE IS)**

Ja



**HURPRIJS**

€ 95.000,00



**HURTERMIJN**

Vijf jaren



**VERLENGINGSTERMIJN**

Vijf jaren



**OPZEGTERMIJN**

Twaalf maanden



**INDEXERING**

Jaarlijks



**HURBETALING**

Per kwartaal



**SERVICEKOSTEN**

T.b.v. verwarming  
bedrijfsruimte



**BTW**

Ja



**ZEKERHEIDSSTELLING**

Ja



**ENERGIELABEL**

A++++



**BOUWJAAR**

2020



**GLASVEZEL**

Ja











FOTO'S KANTOREN





FOTO'S KANTOREN







FOTO'S EDRIJFSRUIMTE (GEDEELTELIJK)





## BESCHRIJVING

Hoogwaardige kantoorruimte met gedeelte van bedrijfsruimte!

## OPPERVLAKTEN

Ca. 675 m<sup>2</sup> bedrijfsruimte;

Ca. 380 m<sup>2</sup> kantoorruimte verdeeld over twee bouwlagen.

## LOCATIE/LIGGING

Het representatieve bedrijfsobject is gelegen op het bedrijventerrein "Eeneind II - Zuid" te Nuenen, aan de doorgaande weg van Nuenen naar Geldrop. Op het nieuwe bedrijventerrein zijn onder andere Tritium Advies, Frits Dijk International, Smeulders Interieurbouw, Liho Beveiliging en Interieurspuitery Jansen gevestigd. Het gehele bedrijventerrein is vrijwel volledig volgebouwd.

## KADASTRALE GEGEVENS

Gemeente Nuenen, Sectie C, Nummers 4294 en 4295 (gedeeltelijk).

## DATUM BESCHIKBAAR

In overleg.

## HUURCONDITIES

**Huurprijs:** € 95.000,00 per jaar te vermeerderen met de geldende B.T.W.

**Huurtermijn:** Vijf jaar.

**Verleningstermijn:** Vijf jaar.

**Opzegtermijn:** Twaalf maanden.

**Huurbetaling:** Per kwartaal.

**Servicekosten:** € 1.185,00 per kwartaal t.b.v. verwarming bedrijfsruimte.

**Huurindexering:** Jaarlijks, conform maandindexcijfer CPI-index van het CBS.

### Zekerheidsstelling:

1. Bankgarantie ter grootte van drie maanden huur en servicekosten inclusief B.T.W.
  - \* geldig tot en met 6 maanden na oplevering;
  - \* geldig ten opzichte van rechtsopvolgers van verhuurder;
  - \* opeisbaar in geval van faillissement van huurder.

*of*

2. Waarborgsom, de hoogte van het bedrag bedraagt 3 maanden huur inclusief servicekosten en B.T.W.

**BTW:** Huurder garandeert aan verhuurder dat hij het object per datum van ingang van de huurovereenkomst voor tenminste het bij de wet vastgestelde minimumpercentage (90%) blijvend zal gebruiken voor doeleinden die recht geven op aftrek van B.T.W. Partijen zullen bij de huurovereenkomst opteren voor B.T.W. belaste huur/ verhuur. Indien huurder echter niet (meer) voldoet aan de wettelijke criteria voor belaste verhuur niet (meer) door de inspecteur der belastingen wordt gehonoreerd, dan zal huurder het gehele daardoor financieel te lijden nadeel voor verhuurder aan verhuurder vergoeden, overeenkomstig het in de algemene bepalingen ROZ gestelde.

**Huurovereenkomst:** ROZ-model 2015, huurovereenkomst en Algemene Bepalingen en andere bedrijfsruimte in de zin van artikel 7:230a BW met de benodigde aanvullingen.





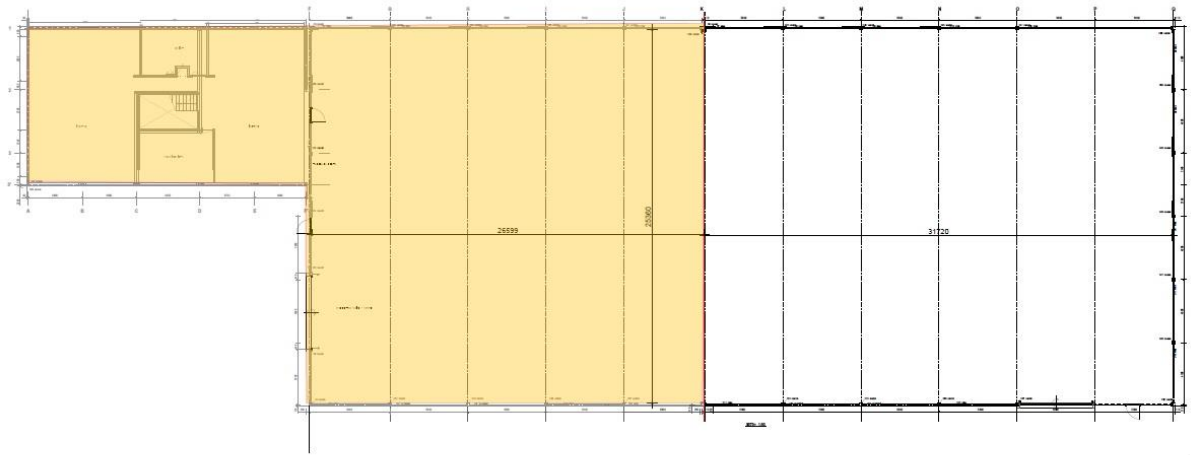
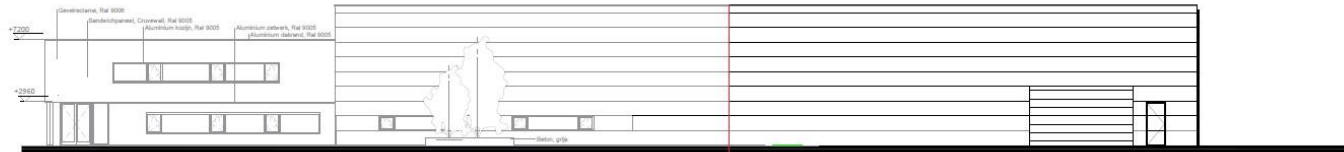

1:100

 = te verhuren gedeelte

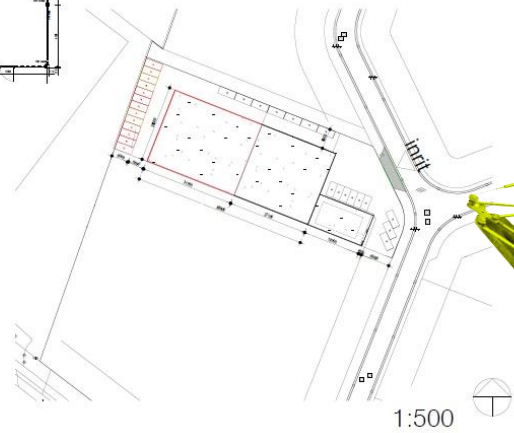

TO BUILD	
<b>To Build</b>	<b>TO BUILD</b>
<b>AANBOUW LOODS</b>	datum: 20.05.2019
project: To Build	schaal: 1:100
client: Nieuw 01 Industrie	ontwerper: MB
ontwerper: To Build	nummer: 000146
client: Nieuw 02 Industrie	aan: DT

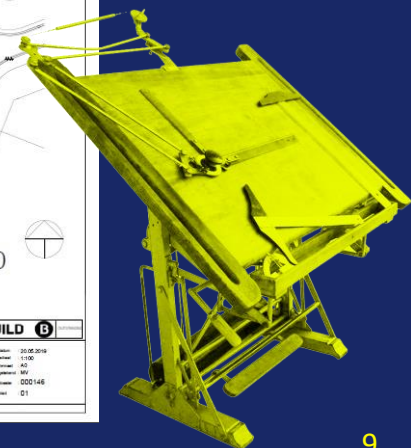

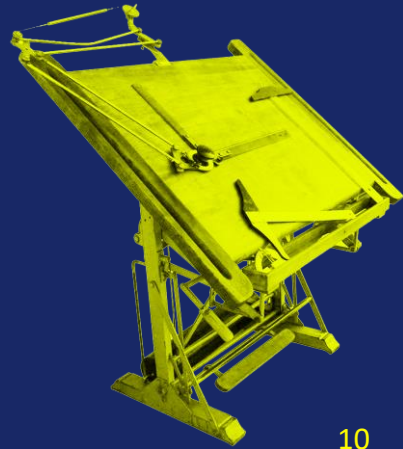
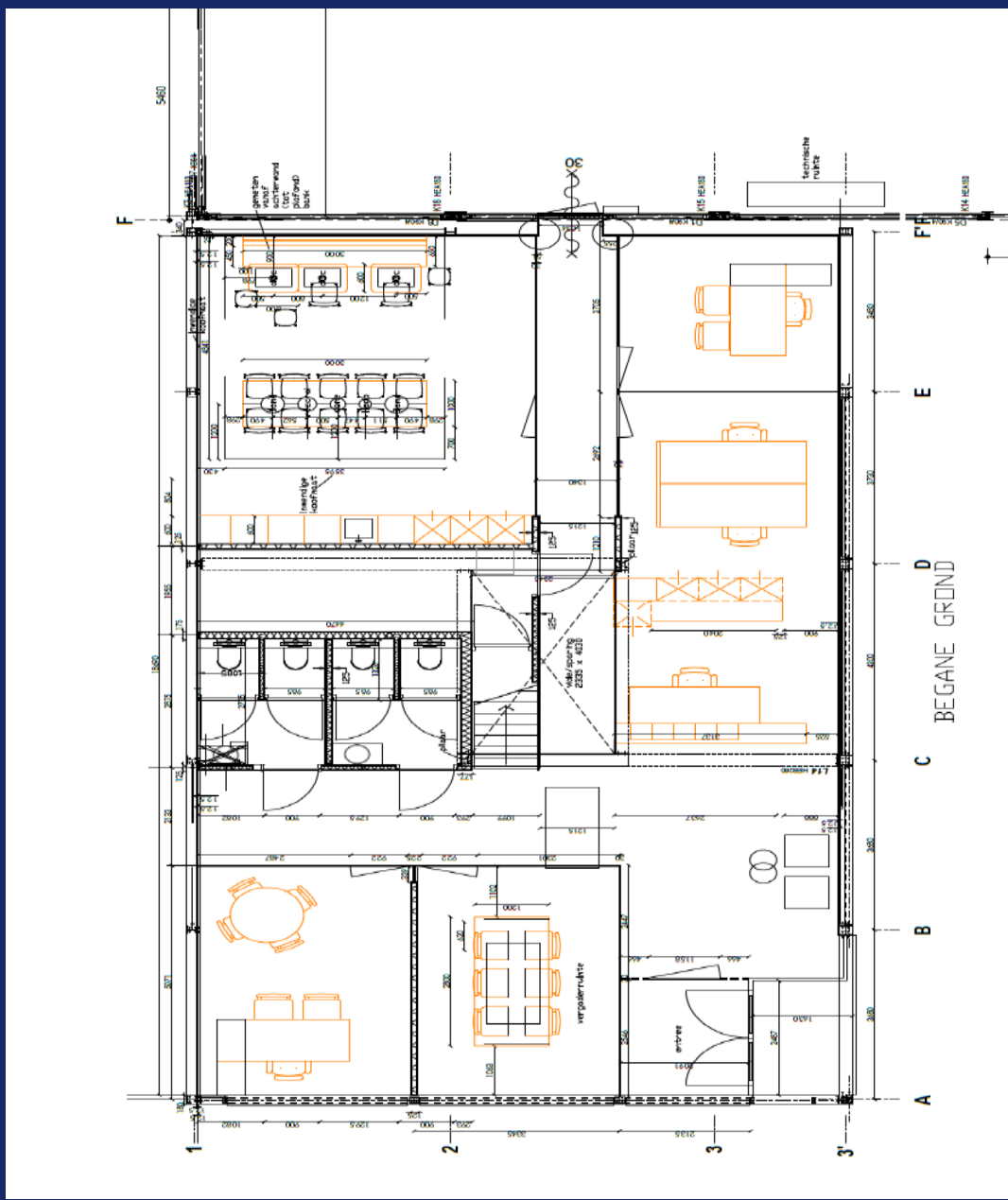



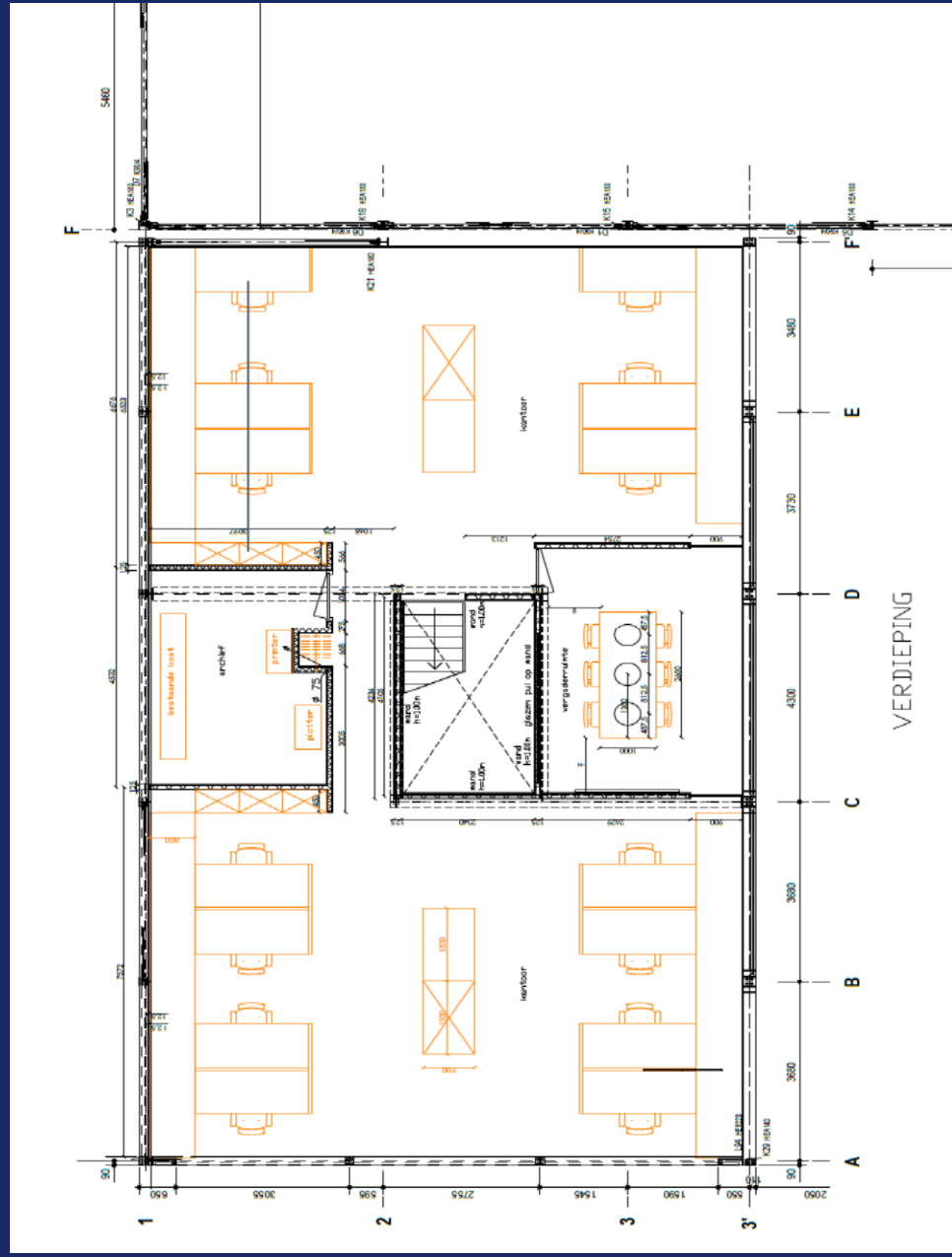



## CONTACT

Een bezichtiging is écht van toegevoegde waarde! Zo krijgt u pas écht gevoel over het object en haar omgeving. Bel Q Bedrijfslocaties B.V. op 040-2 12 22 12. Wij komen graag, snel en met plezier!

De verhuurder is onze opdrachtgever: bij een transactie betaalt opdrachtgever ons honorarium. U bent Q geen enkele vergoeding verschuldigd.



### Q Bedrijfslocaties B.V.

Stratumsedijk 17

5611 NA Eindhoven

Telefoon: 040 212 22 12

[www.q-bedrijfslocaties.nl](http://www.q-bedrijfslocaties.nl)



**Tim van der Velden**

Email: [tim@q-bedrijfslocaties.nl](mailto:tim@q-bedrijfslocaties.nl)

Tel: +316 – 13 89 27 46



*Vermelde informatie in deze brochure is ons inziens uit betrouwbare bron verkregen en met de grootste zorgvuldigheid opgesteld. Q Bedrijfslocaties B.V. aanvaardt echter geen enkele aansprakelijkheid omtrent de juistheid van deze gegevens die vrijblijvend worden verstrekt aan mogelijk meerdere partijen tegelijkertijd. Dit is geen aanbod in de zin van het Burgerlijk Wetboek, doch uitsluitend een uitnodiging tot de start van een onderhandeling. Wij behouden ons te allen tijde het recht voor dat onze opdrachtgever hieraan zijn goedkeuring dient te verlenen.*