



# BEDRIJFS LOCATIES

## EERSEL

*TE HUUR / Meerheide 282 / Bedrijfsruimte*

Hoogwaardig, Instapklaar bedrijfscomplex met  
ruim parkeren op elgen terrein!

*Aandacht voor presentatie en persoonlijke  
service met een flinke dosis plezier !*





  
**DATUM  
BESCHIKBAAR**  
1 Januari 2025

  
**BEDRIJFS  
LOCATIES**  
**TE HUUR**  
040 212 22 12  
Q-BEDRIJFSLOCATIES.NL







**nipper**  
production logistics

2

Leveranciers  
hier melden

P  
1



**LOCATIE**

Meerheide 282  
Eersel



**PERCEELGROOTTE**

2.030 m<sup>2</sup>



**TOTAAL  
OPPERVLAKTE**

1.140 m<sup>2</sup>



**PARKEERPLAATSEN**

20



**VOORHEEN IN  
OBJECT**

Nipper B.V



**LEVERING  
(AS IS, WHERE IS)**

Ja



**HUURPRIJS**

€ 105.000,00 per jaar



**HURTERMIJN**

Vijf jaren



**VERLENGINGSTERMIJN**

Vijf jaren



**OPZEGTERMIJN**

Twaalf maanden



**INDEXERING**

Jaarlijks



**HUURBETALING**

Per kwartaal vooruit



**BTW**

Ja



**ZEKERHEIDSSSTELLING**

Ja



**BOUWJAAR**

2018



**ELEKTRA**

3 x 80 AMP



**GLASVEZEL**

Ja



**ENERGIELABEL**

Volgt







FOTO'S BEDRIJFSRUIMTE







040 212 22 12  
0-BEDRIJFSLOCATIES.NL  
**TE HUUR**  
**BEDRIJFS  
LOCATIES**





## BESCHRIJVING

Hoogwaardig en instapklaar bedrijfscomplex met ruim parkeren op eigen terrein.

## LOCATIE/LIGGING

Het bedrijfsobject is gelegen op het bedrijventerrein Meerheide te Eersel. Het bedrijventerrein is uitstekend bereikbaar middels de directe aansluiting op de A67 (Eindhoven-Turnhout-België) en diverse uitvalswegen naar de omliggende dorpskernen. Op dit terrein zijn onder andere JCL Logistics, Menlo Worldwide, Macazz, Romanesco, Van Aaken Transport, Wouters Groep en Bebotec gevestigd.

## OPPERVLAKTEN

Ca. 841 m<sup>2</sup> bedrijfsruimte, een entresolvloer van ca. 27 m<sup>2</sup>, ca 272 m<sup>2</sup> kantoorruimte verdeeld over twee bouwlagen en 20 parkeerplaatsen op achtergelegen buitenterrein.



## KADASTRALE GEGEVENS

Gemeente Eersel, Sectie H, Nummer 1194, Grootte 20 are 30 centiare.

## DATUM BESCHIKBAAR

1 januari 2025.

## HUURCONDITIES

**Huurprijs:** € 105.000,00 per jaar te vermeerderen met de geldende B.T.W.

**Huurtermijn:** Vijf jaar.

**Verleningstermijn:** Vijf jaar.

**Opzegtermijn:** 12 maanden.

**Huurbetaling:** Per kwartaal vooruit.

**Huurindexering:** Jaarlijks, voor het eerst één jaar na huuringangsdatum, op basis van het maandprijnsindexcijfer volgens de consumentenprijsindex CPI reeks CPI-alle huishoudens (2015=100, dan wel meest recente tijdsbasis), gepubliceerd door het (CBS).

### Zekerheidsstelling:

1. Bankgarantie ter grootte van drie maanden huur inclusief B.T.W.

\* geldig tot en met 6 maanden na oplevering;

\* geldig ten opzichte van rechtsoptvolgers van verhuurder;

\* opeisbaar in geval van faillissement van huurder.

of

2. Waarborgsom, de hoogte van het bedrag bedraagt 3 maanden huur en B.T.W.

**BTW:** Huurder garandeert aan verhuurder dat hij het object per datum van ingang van de huurovereenkomst voor tenminste het bij de wet vastgestelde minimumpercentage (90%) blijvend zal gebruiken voor doeleinden die recht geven op aftrek van B.T.W. Partijen zullen bij de huurovereenkomst opteren voor B.T.W. belaste huur/verhuur. Indien huurder echter niet (meer) voldoet aan de wettelijke criteria voor belaste verhuur niet (meer) door de inspecteur der belastingen wordt gehonoreerd, dan zal huurder het gehele daardoor financieel te lijden nadeel voor verhuurder aan verhuurder vergoeden, overeenkomstig het in de algemene bepalingen ROZ gestelde.

**Huurovereenkomst:** ROZ-model 2015, huurovereenkomst en Algemene Bepalingen en andere bedrijfsruimte in de zin van artikel 7:230a BW met de benodigde aanvullingen.



040 212 22 12  
BEDRIJFSLOCATIES.NL

TE HUUR  
TE HUUR



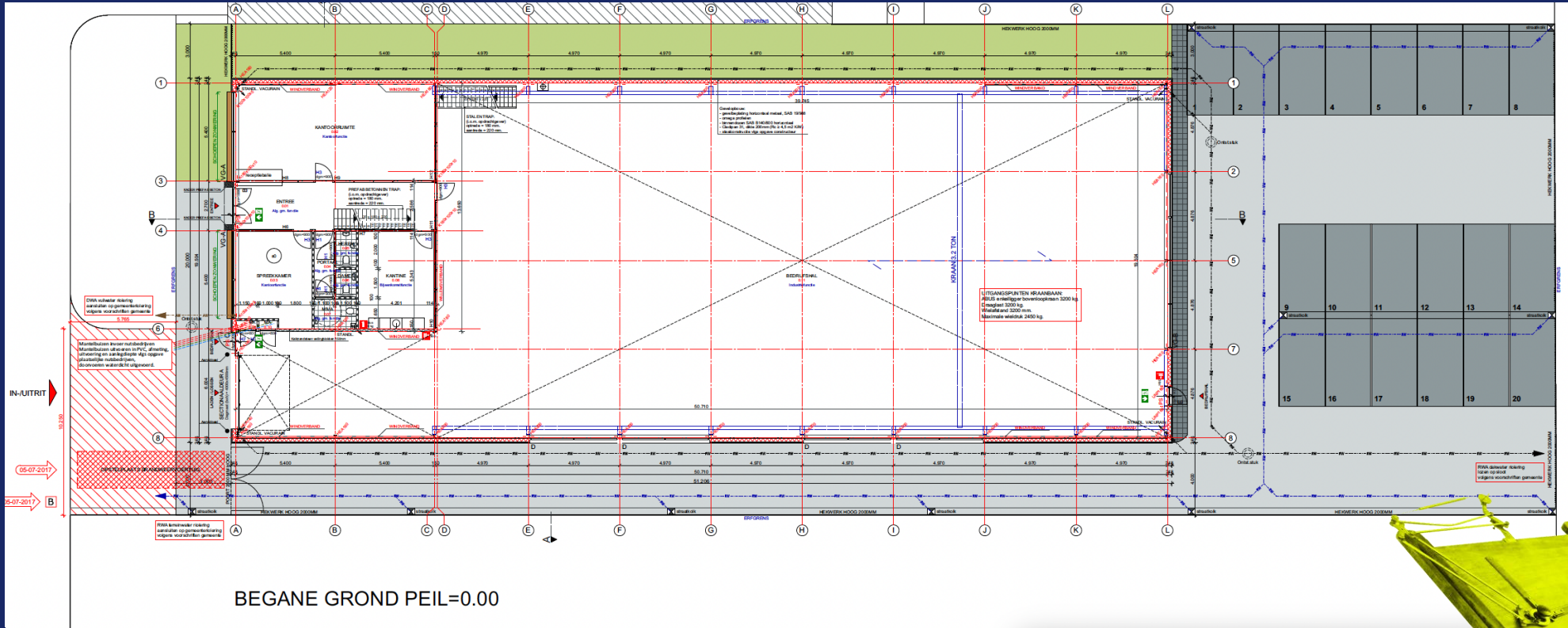



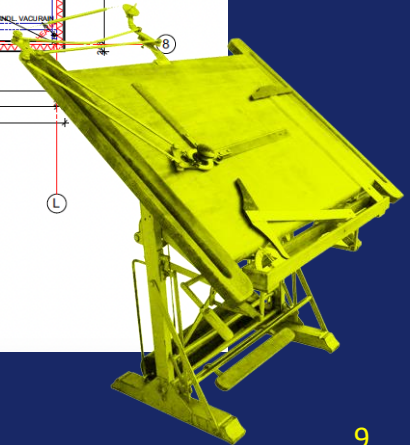
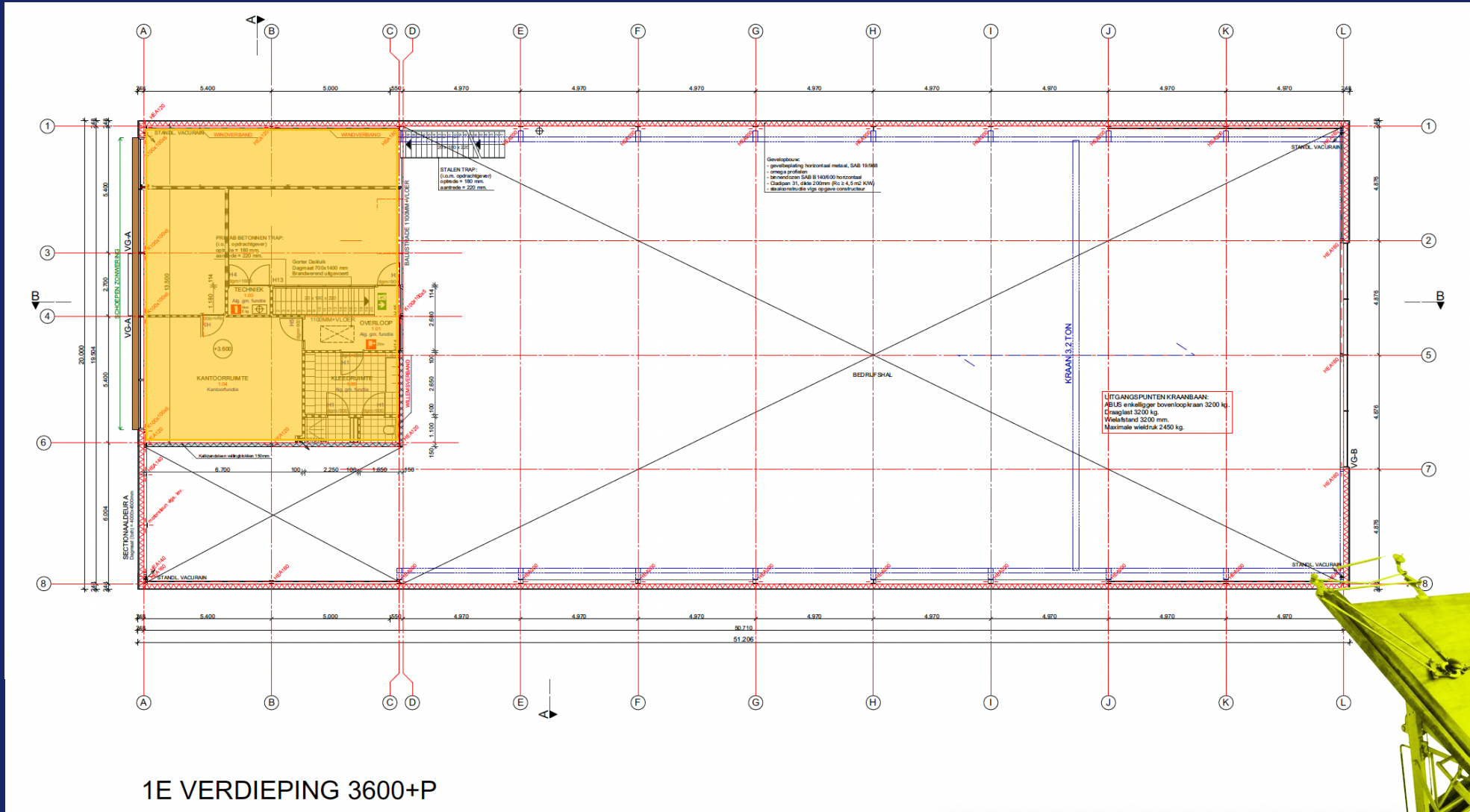









## ONDERSCHEIDEND

- Uitstekende verhouding tussen het aantal m<sup>2</sup>'s bedrijfsruimte ten opzichte van het beperkte aantal m<sup>2</sup>'s kantoorruimte;
- Ruime bestemmingsplanmogelijkheden;
- Hoogwaardig industrieel afwerkingsniveau kantoorruimte;
- Goede vrije hoogte bedrijfsruimte (8 m<sup>1</sup>);
- Vrije overspanning bedrijfsruimte;
- Ruime daglichttoetreding;
- Bereikbaarheid;
- Buitenterrein ten behoeve van parkeren.

## Bereikbaarheid

De op- en afritten van de Rijksweg A67 (Eindhoven-Turnhout-België) zijn op circa vijf minuten rijden gelegen. Vanuit de A67 bereikt men binnen circa tien minuten rijden knooppunt De Hogt vanuit waar de aansluiting met de A2/N2 vanuit waar ook de A50 en de A58 te bereiken zijn. Daarnaast is het bedrijventerrein ontsloten via diverse uitvalswegen naar de omliggende dorpskernen.







## CONTACT

Een bezichtiging is écht van toegevoegde waarde! Zo krijgt u pas écht gevoel over het object en haar omgeving. Bel Q Bedrijfslocaties B.V. op 040-2 12 22 12. Wij komen graag, snel en met plezier!

De verhuurder is onze opdrachtgever: bij een transactie betaalt opdrachtgever ons honorarium. U bent Q geen enkele vergoeding verschuldigd.



### Q Bedrijfslocaties B.V.

Stratumsedijk 17

5611 NA Eindhoven

Telefoon: 040 212 22 12

[www.q-bedrijfslocaties.nl](http://www.q-bedrijfslocaties.nl)



**Tim van der Velden**

Email: [tim@q-bedrijfslocaties.nl](mailto:tim@q-bedrijfslocaties.nl)

Tel: +316 - 13 89 27 46



*Vermelde informatie in deze brochure is ons inziens uit betrouwbare bron verkregen en met de grootste zorgvuldigheid opgesteld. Q Bedrijfslocaties B.V. aanvaardt echter geen enkele aansprakelijkheid omtrent de juistheid van deze gegevens die vrijblijvend worden verstrekt aan mogelijk meerdere partijen tegelijkertijd. Dit is geen aanbod in de zin van het Burgerlijk Wetboek, doch uitsluitend een uitnodiging tot de start van een onderhandeling. Wij behouden ons te allen tijde het recht voor dat onze opdrachtgever hieraan zijn goedkeuring dient te verlenen.*