



BEDRIJFS LOCATIES

EINDHOVEN

TE KOOP | Beemdstraat 23 | Kantoor- met bedrijfsruimte

Op absolute zichtlocatie aan de toegangsweg
van bedrijventerrein De Hurk!

*Aandacht voor presentatie en persoonlijke
service met een flinke dosis plezier!*







INHOUDSOPGAVE

VOORZIJDE PRESENTATIE	1
OBJECTFOTO	2
INHOUDSOPGAVE	3
OBJECTFOTO	4
SPREADFOTO'S	5-8
KOOPFACTS	9
BESCHRIJVING / LOCATIE-LIGGING	10
OPPERVLAKTEN	11
KADASTRALE GEGEVENS	12
BESTEMMINGSPLAN / ONDERSCHIEDEND	13
KOOPCONDITIES	14
IMPRESSIE EXTERIEUR	15 - 18
IMPRESSIE KANTOORRUIMTE	19 - 20
IMPRESSIE KANTINE	21 - 22
IMPRESSIE MAGAZIJN	23 - 24
TEKENINGEN	26 - 30
BEREIKBAARHEID / OMGEVING	31
OBJECTFOTO	32
WAAROM EEN PAND VIA Q / BRAINPORT REGIO	33
CONTACTGEGEVENS	34
Q BEDRIJFSLOCATIES	35



Q

**BEDRIJFS
LOCATIES**

TE KOOP
040 212 22 12

Q-BEDRIJFSLOCATIES.NL

**DATUM
BESCHIKBAAR**

In overleg, ca
medio 2025







LOCATIE

Beemdstraat 23
Eindhoven



BUITENTERREIN

Ja.



**LEVERING
(AS IS, WHERE IS)**

Ja.



PERCEELGROOTTE

Ca. 2.123 m²



**VOORHEEN IN
OBJECT**

Q Energy, Kemkens



**ZEKERHEIDS
STELLING**

Ja.



ELEKTRA

100 kW.



**TOTAAL
OPPERVLAKTE**

Ca. 1.195 m²



KOOPSOM

€ 1.550.000,00 K.K.



BTW

Nee.



GLASVEZEL

Ja.



PARKEERPLAATSEN

15



**OVERDRACHTS
BELASTING**

Ja.



ENERGIELABEL

B.



BOUWJAAR

1990.

BESCHRIJVING

Vrijstaand kantoorgebouw met bedrijfsruimte op zichtlocatie!

LOCATIE / LIGGING

Het object is gelegen op een prachtige zichtlocatie aan de drukke doorgaande Beemdstraat, op het meest gewilde en meest bekende bedrijventerrein van Eindhoven "De Hurk". Dit bedrijventerrein kent een grote verscheidenheid aan bedrijven op het gebied van productie, industrie en handel. Het is een gewilde vestigingsplaats voor uiteenlopende mkb-bedrijven alsmede (inter-)nationaal georiënteerde grote ondernemingen uit de high-tech en maak-industrie, zoals Copaco, VDL Groep, Frencken Group, NTS Group, HQ Pack, Hanos, Van Zelst en Air Liquide. Het bedrijventerrein "De Hurk" is direct gelegen aan de op- en afritten van de randweg N2/A2 (Amsterdam-Maastricht), die snel aansluiting biedt op de A67 (Venlo-Antwerpen) en de A58 (Eindhoven-Breda). De Beemdstraat is de hoofdader over het bedrijventerrein en verbindt de rondweg van Eindhoven aan de oostzijde met buurgemeente Veldhoven en de randweg N2 aan de westzijde.





OPPERVLAKTEN

KANTOORRUIMTE

Begane grond	Ca. 488 m ²
Eerste verdieping	Ca. 257 m ²
Totaal	Ca. 745 m ²

BEDRIJFSRUIMTE

Begane grond	Ca. 450 m ²
Totaal	Ca. 1.195 m²

PARKEERGELEGENHEID

Parkeergelegenheid: Het object beschikt over parkeerplaatsen op eigen terrein.

UITBREIDINGSMOGELIJKHEDEN

Nee.

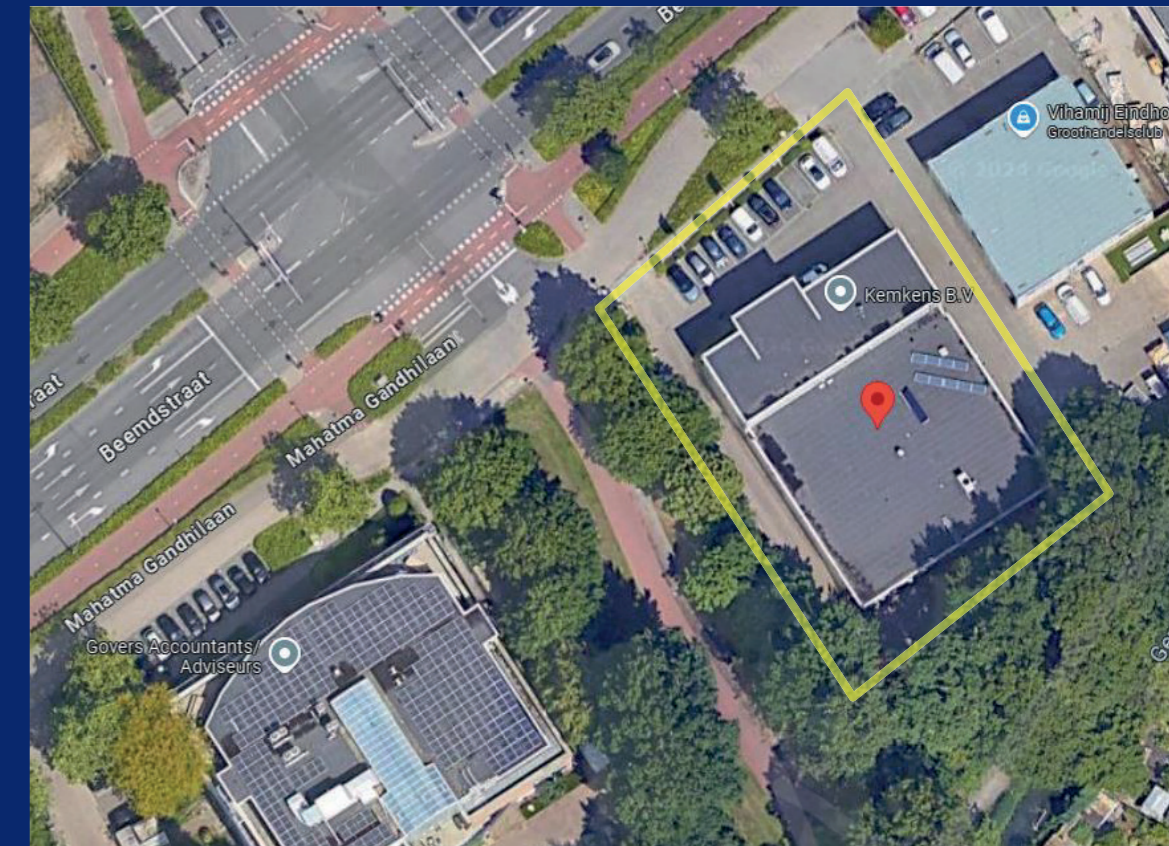
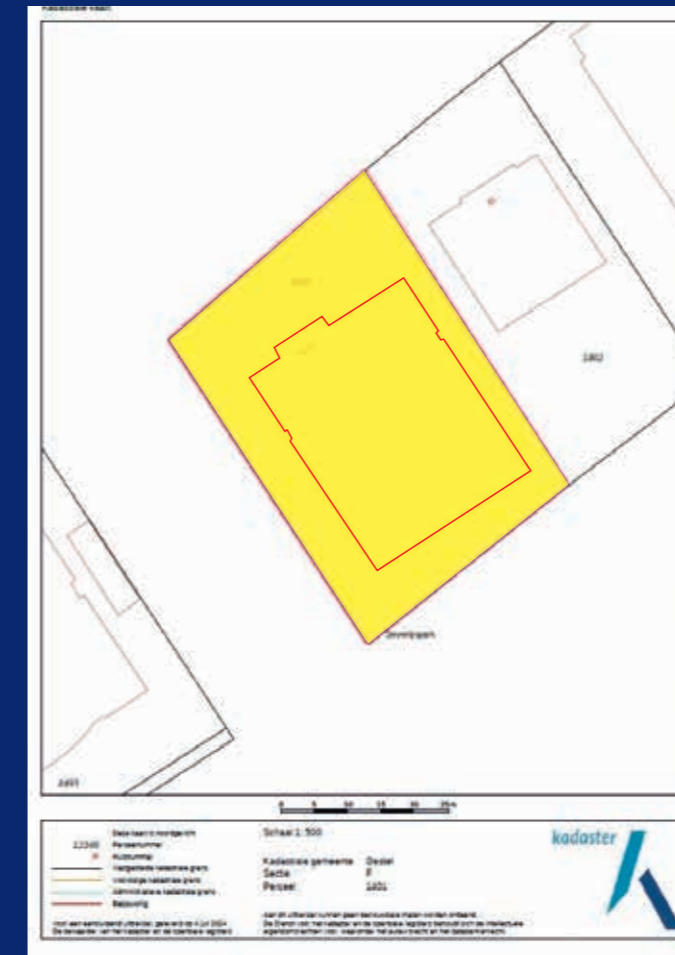

KADASTRALE GEGEVENS

Gemeente Gestel, Sectie F, Nummer 1401, Grootte 2.123 m².



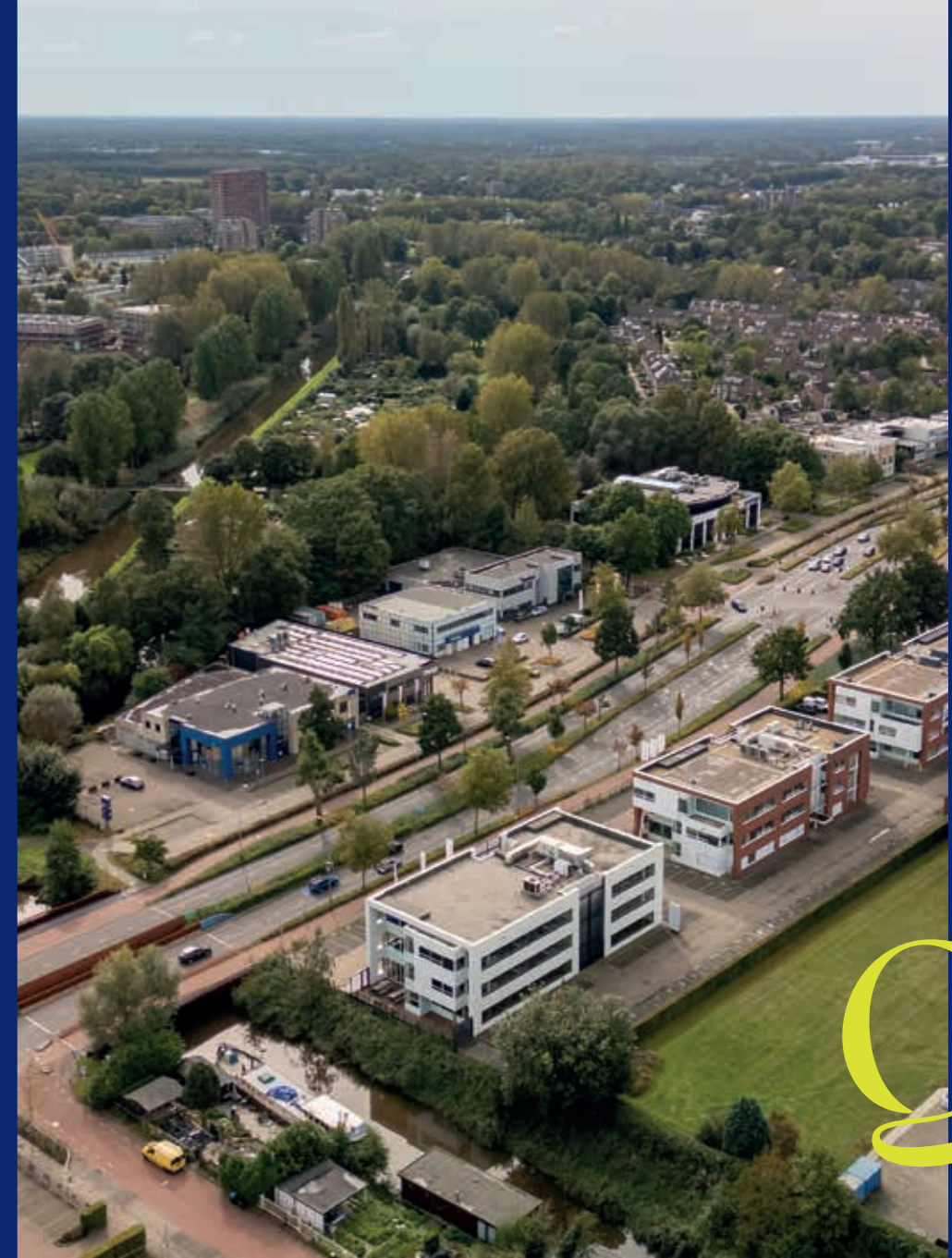

koopcondities

Koopsom: € 1.550.000,00 Kosten Koper.

Staat: De koopsom is gebaseerd op basis van de huidige staat van het object.

Notaris: Door koper nader te bepalen.

Overdrachtsbelasting: Van toepassing.

Omzetbelasting: Er kan vrij van B.T.W. geleverd worden.

Bodem: Geen belastende felten bekend.

Zekerheidsstelling: Bankgarantie van 10% van de koopsom te voldoen bij ondertekening van de koopovereenkomst.



Bestemmingsplan

De locatie valt onder bestemmingsplan Bedrijventerrein De Hurk - Croy 2017 – met als bestemming “Bestaande bedrijven in de categorie 1, 2 en 3.1 t/m 3.2”.

Voor verdere info:
www.omgevingswet.overheid.nl

onderscheidend

- Vrijstaand met eigen identiteit;
- Absolute zichtlocatie;
- Ligging op gewilde locatie;
- Actueel stroom vermogen 100 kW;
- Rondrijden mogelijk;
- Uitstekende bereikbaarheid.











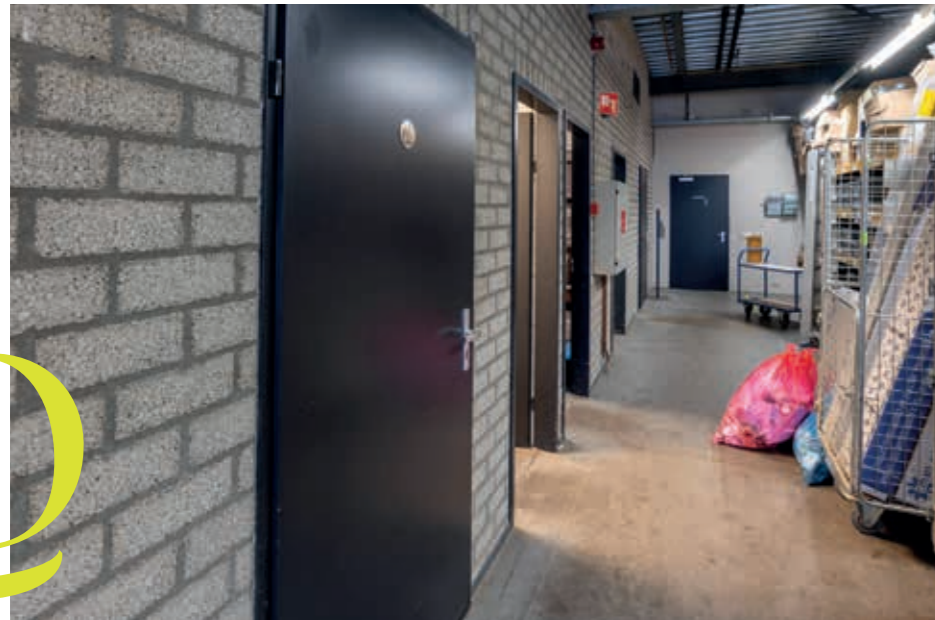

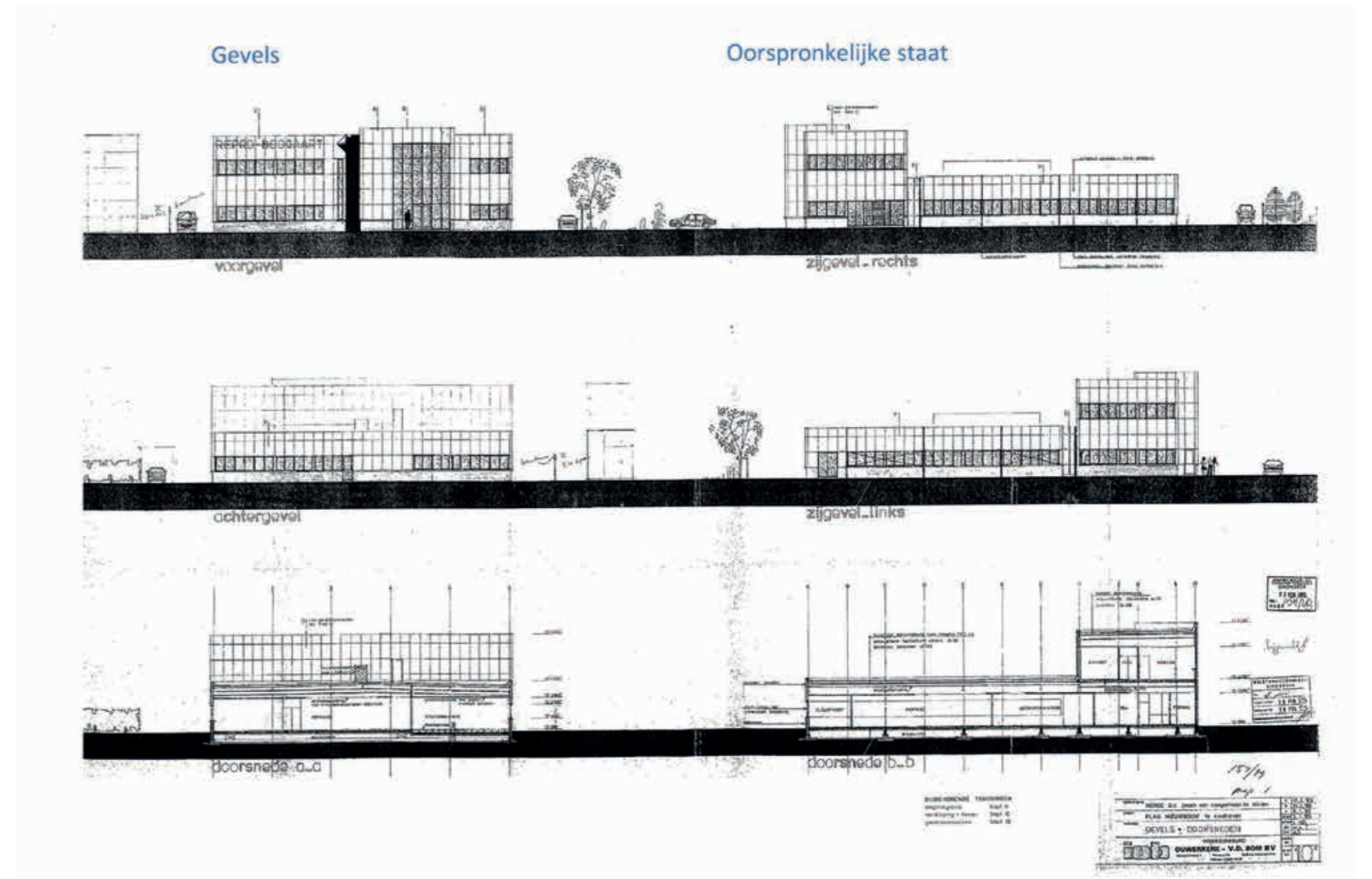

Begane grond

Huidige staat

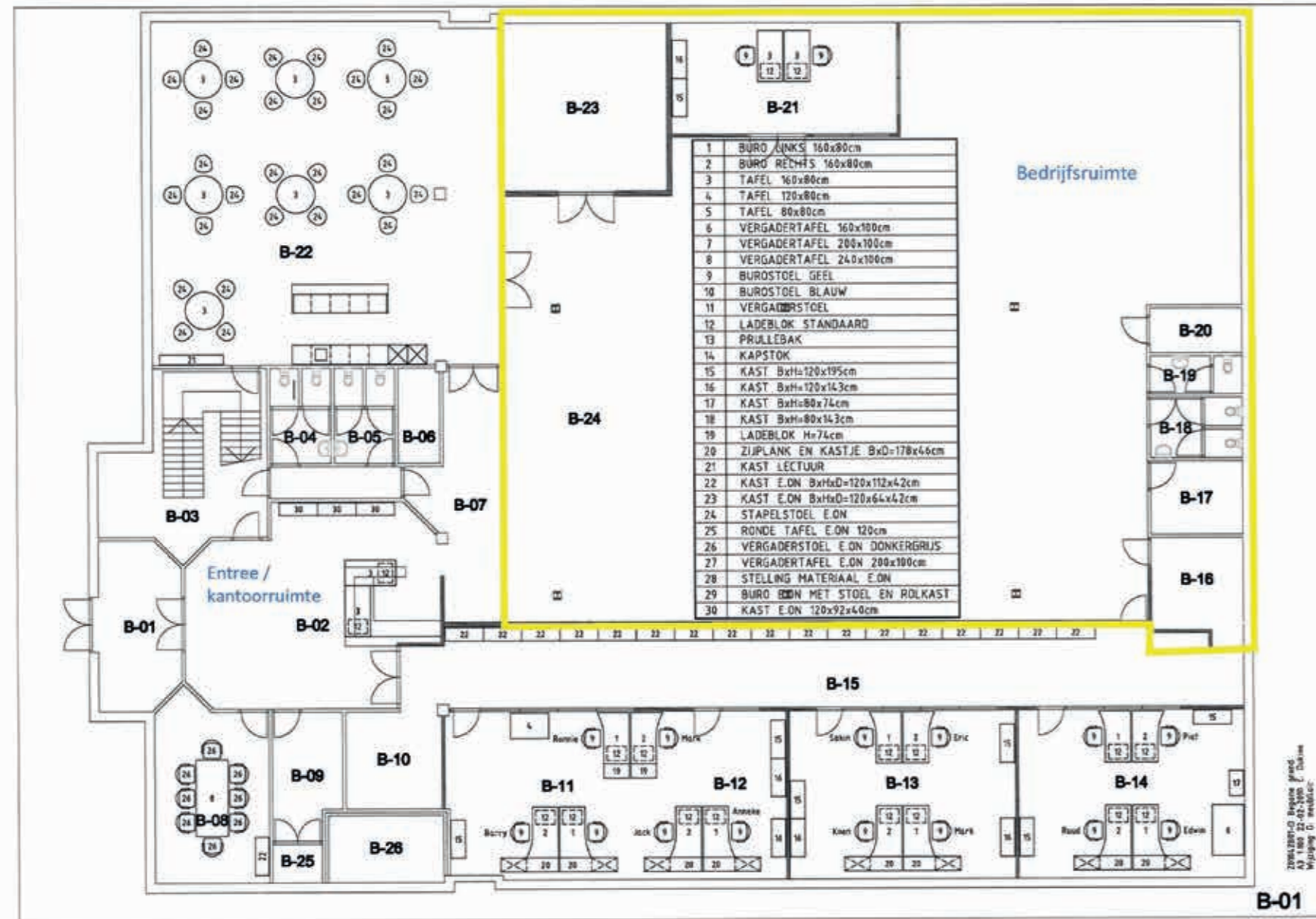

B-01

Eerste verdieping

Huidige staat

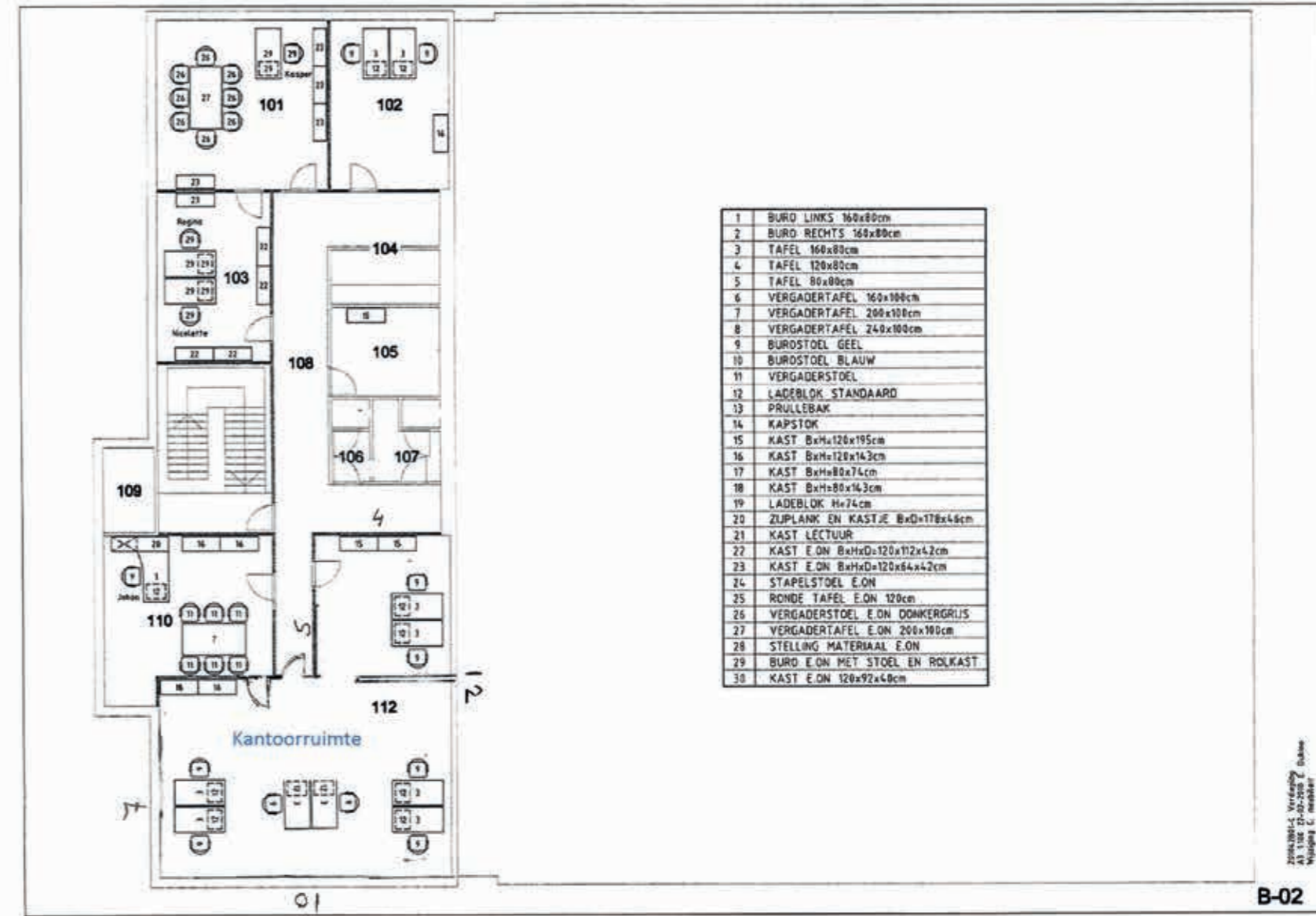

B-02



BEREIKBAARHEID

PER AUTO

Bedrijventerrein De Hurk te Eindhoven is direct gelegen (middels 3 op- en afritten) aan de A2/N2, nabij de A67, A50 en de A58 en tevens aan de rondweg van Eindhoven.

PER OPENBAAR VERVOER

Middels diverse buslijnen en HOV-halte is het terrein ook met openbaar vervoer goed te bereiken vanaf Centraal Station Eindhoven, Eindhoven Airport en Veldhoven.

OMGEVING

Supermarkt: Albert Heijn XL op ca. 2 minuten rijden gelegen. Daarnaast bevinden zich zeer dichtbij de horecagroothandels Sligro en Hanos.

Restaurants: Op het bedrijventerrein bevindt zich binnen enkele minuten rijden lunchroom Break & Bite.

Centrum: het centrum van Eindhoven met een grote variëteit aan winkels en horeca en winkels is op ca. 10 minuten rijden gelegen.





Marc Fitters

Email: marc@q-bedrijfslocaties.nl

Tel: +316 – 53 74 83 96



CONTACT

Een bezichtiging is écht van toegevoegde waarde! Zo krijgt u pas écht gevoel over het object en haar omgeving. Bel Q Bedrijfslocaties B.V. op 040 - 2 12 22 12, wij komen graag, snel en met plezier!

De verkoper is onze opdrachtgever: bij een transactie betaalt opdrachtgever ons honorarium. U bent Q geen enkele vergoeding verschuldigd.



Q Bedrijfslocaties B.V.

Stratumsedijk 17
5611 NA Eindhoven
Telefoon: 040 212 22 12
www.q-bedrijfslocaties.nl

Vermelde informatie in deze brochure is ons inziens uit betrouwbare bron verkregen en met de grootste zorgvuldigheid opgesteld. Q Bedrijfslocaties B.V. aanvaardt echter geen enkele aansprakelijkheid omtrent de juistheid van deze gegevens die vrijblijvend worden verstrekt aan mogelijk meerdere partijen tegelijkertijd. Dit is geen aanbod in de zin van het Burgerlijk Wetboek, doch uitsluitend een uitnodiging tot de start van een onderhandeling. Wij behouden ons te allen tijde het recht voor dat onze opdrachtgever hieraan zijn goedkeuring dient te verlenen.

BRAINPORT-REGIO

Brainport Eindhoven is een innovatief ecosysteem in Zuidoost-Brabant. Met een sterke hightech maakindustrie, een bijzondere designsector en een uniek samenwerkingsmodel. De Brainport-regio bestaat uit 21 gemeenten en telt vele campussen, fieldlabs en innovatiehubs. Iedere dag werken bedrijven, onderwijs- en kennisinstellingen en overheden binnen dit ecosysteem samen, waardoor ketensamenwerking, open innovatie en allianties succesvol vorm krijgen in deze kennisintensieve maakindustrie.



WAAROM EEN OBJECT VIA Q?

Q Bedrijfslocaties B.V. is vaak als één van de eersten op de hoogte van beschikbaar komende objecten; dus méér inzicht in actueel (én onzichtbaar) aanbod in de markt;

- ✓ **ACTIEF, CREATIEF EN PASSIE VOOR HET VAK;**
- ✓ **FOCUS, GROTE KENNIS VAN KLEIN WERKGEBIED;**
- ✓ **ZORGVULDIG, EERLIJK EN BETROUWBAAR;**
- ✓ **BLIJVENDE COMMUNICATIE;**
- ✓ **ZEKER GEEN 9 TOT 5 MENTALITEIT;**
- ✓ **DESKUNDIGE EN ACTIEVE BEGELEIDING;**
- ✓ **ZO'N 30 JAAR ERVARING IN ZOEKGEBIED REGIO EINDHOVEN;**
- ✓ **GROOT REGIONAAL NETWERK.**





Q Bedrijfslocaties . . .

Met plezier tot uw dienst