



# BEDRIJFS LOCATIES

## EINDHOVEN *TE KOOP/TE HUUR*

*LANGENDIJK 12  
BEDRIJFSCOMPLEX MET RUIM BUITENTERREIN*

*Aandacht voor presentatie en persoonlijke  
service met een flinke dosis plezier !*





**DATUM  
BESCHIKBAAR**

*In overleg, op korte termijn  
mogelijk!*









**LOCATIE**

Langendijk 12 te  
Eindhoven



**PERCEELGROOTTE**

1.505 m<sup>2</sup>



**TOTAAL  
OPPERVLAKTE**

Ca. 310 m<sup>2</sup> bedrijfsruimte  
Ca. 280 m<sup>2</sup> kantoorruimte  
Ca. 700 m<sup>2</sup> buitenterrein



**VOORHEEN IN  
OBJECT**

PostNL/G4S



**LEVERING**

As is, where is



**ENERGIELABEL**

A



**HUURPRIJS**

€ 75.000,00



**HURTERMIJN**

Vijf jaren



**VERLENGINGSTERMIJN**

Vijf jaren



**OPZEGTERMIJN**

Twaalf maanden



**INDEXERING**

Jaarlijks



**HURBETALING**

Per kwartaal



**KOOPSOM**

Bieden staat vrij



**OVERDRACHTS  
BELASTING**

Ja



**ZEKERHEIDSTELLING**

Ja



**BOUWJAAR**

1991



**GLASVEZEL**

Ja



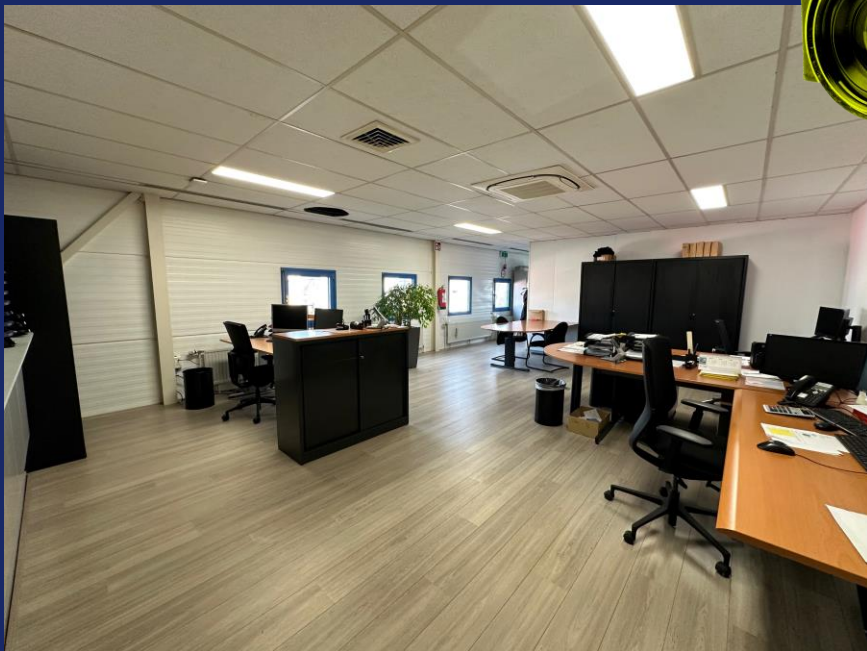
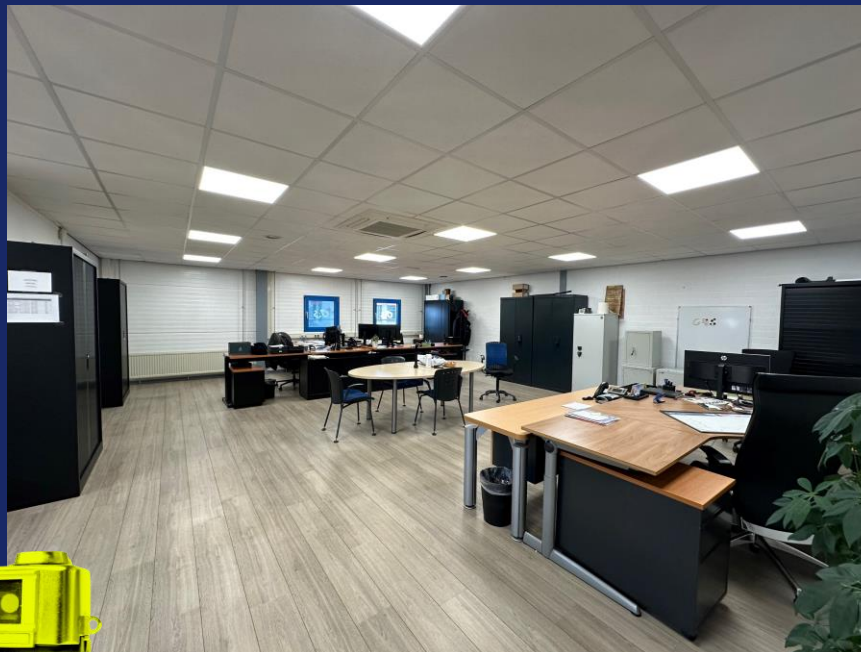





## BESCHRIJVING

Multifunctioneel bedrijfsgebouw met kantoorruimte en ruim buitenterrein!

## LOCATIE/LIGGING

Het bedrijfsgebouw is gelegen op het van oudsher meest gewilde en bekendste bedrijventerrein van Eindhoven 'De Hurk', gelegen tussen de A2 en de Rondweg van Eindhoven. Het bedrijventerrein kenmerkt zich door een grote verscheidenheid aan bedrijven en is een gewilde vestigingsplaats voor bedrijven. Bekende gebruikers zijn bijvoorbeeld Galvano, NTS Group, GL Plastics, Shurgard, ZND Dakbedekking, Raab Kärcher en vele vestigingen van VDL

## OPPERVLAKTEN

Ca. 280 m<sup>2</sup> kantoorruimte verdeeld over twee bouwlagen  
Ca. 310 m<sup>2</sup> bedrijfsruimte  
Ca. 700 m<sup>2</sup> buitenterrein

## KADASTRALE GEGEVENS

Gemeente Gestel, Sectie F, Nummer 1423, Grootte: 1.505 m<sup>2</sup>

## HUURCONDITIES

**Huurprijs:** € 75.000,00 per jaar t.v.m. B.T.W.

**Huurtermijn:** Vijf jaren.

**Verlengingstermijn:** Vijf jaren.

**Opzegtermijn:** Twaalf maanden.

**Huurbetaling:** Per kwartaal vooruit.

**Huurindexering:** Jaarlijks conform CPI-index (CBS).

**Zekerheidsstelling:** Bankgarantie of waarborgsom ter grootte van drie maanden huur inclusief eventuele servicekosten en B.T.W.

**BTW:** Huurder garandeert aan verhuurder dat hij het object per datum van ingang van de huurovereenkomst voor tenminste het bij de wet vastgestelde minimumpercentage (90%) blijvend zal gebruiken voor doeleinden die recht geven op aftrek van B.T.W. Partijen zullen bij de huurovereenkomst opteren voor B.T.W. belaste huur/verhuur. Indien huurder echter niet (meer) voldoet aan de wettelijke criteria voor belaste verhuur niet (meer) door de inspecteur der belastingen wordt gehonoreerd, dan zal huurder het gehele daardoor financieel te lijden nadeel voor verhuurder aan verhuurder vergoeden, overeenkomstig het in de algemene bepalingen ROZ gestelde.

**Huurovereenkomst:** ROZ-model 2015, huurovereenkomst en Algemene Bepalingen en andere bedrijfsruimte in de zin van artikel 7:230a BW met de benodigde aanvullingen.







040 212 22 12  
Q-BEDRIJFSLOCATIES.NL  
**TE KOOP**  
**TE KOOP**  
**BEDRIJFS**  
**LOCATIES**

## KOOPCONDITIES

**Koopsom:** Bieden staat vrij.

**Staat:** Levering 'As is, where is'.

**Notaris:** Door koper te bepalen.

**Overdrachtsbelasting:** Van toepassing.

**Omzetbelasting:** Er kan vrij van B.T.W. geleverd worden.

**Bodem:** Geen belastende feiten bekend.

**Zekerheidsstelling:** Bankgarantie van 10% van de koopsom te voldoen bij ondertekening van de koopovereenkomst.



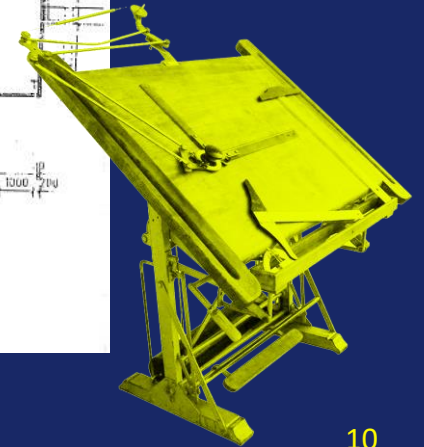
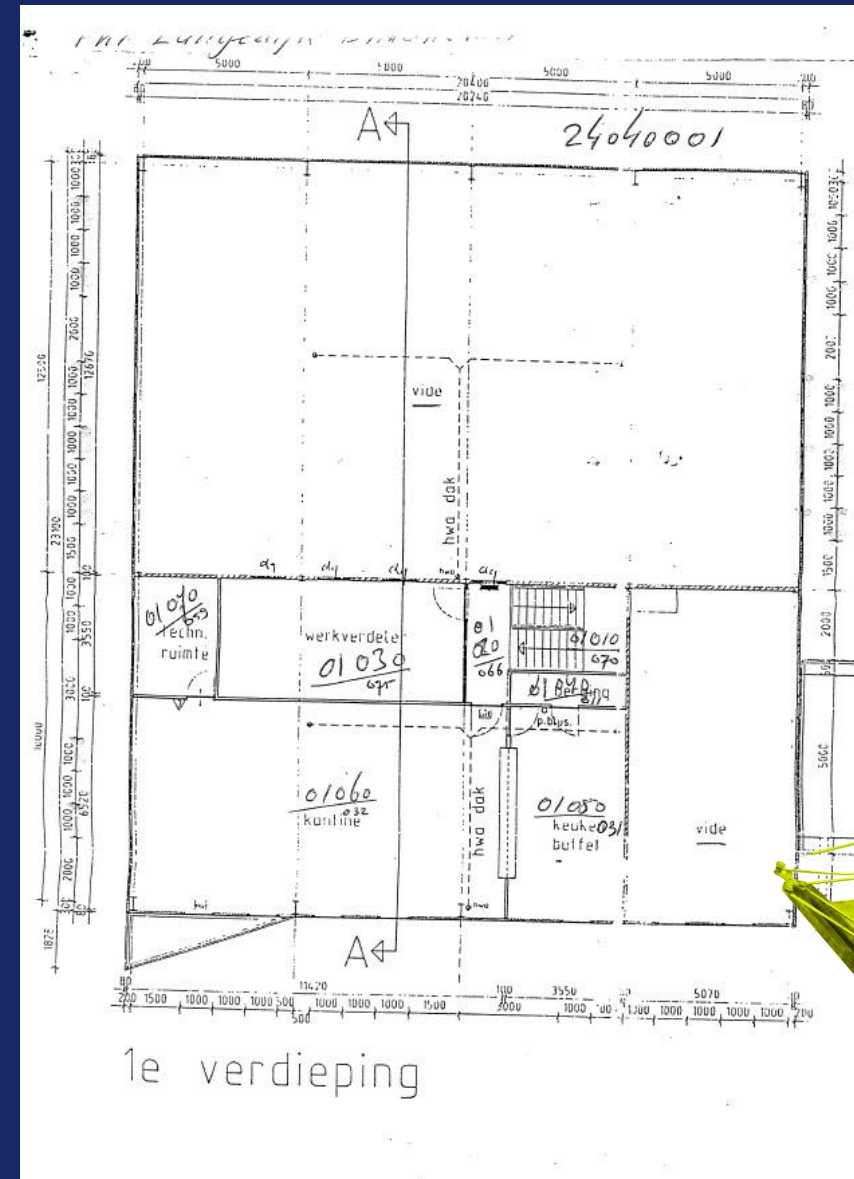
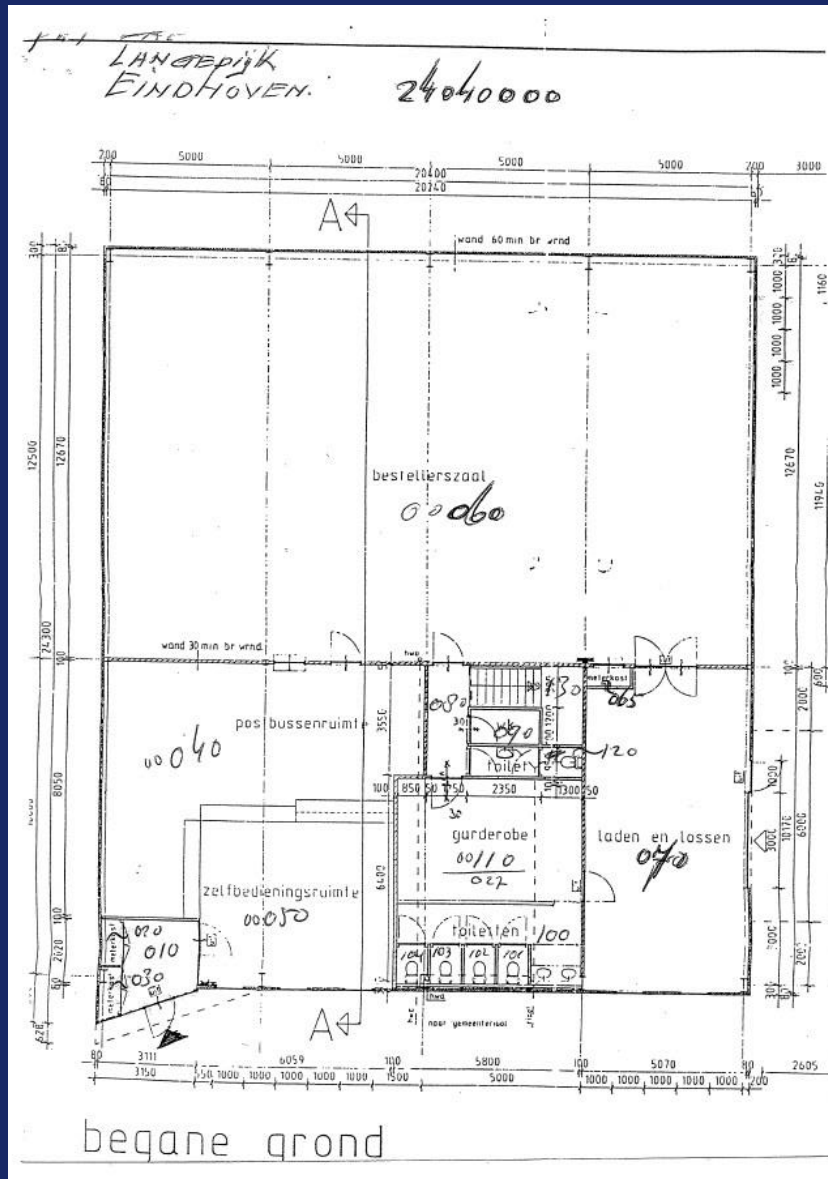

## CONTACT

Een bezichtiging is écht van toegevoegde waarde! Zo krijgt u pas écht gevoel over het object en haar omgeving. Bel Q Bedrijfslocaties B.V. op 040-2 12 22 12. Wij komen graag, snel en met plezier!

De verhuurder/verkoper is onze opdrachtgever: bij een transactie betaalt opdrachtgever ons honorarium. U bent Q geen enkele vergoeding verschuldigd.



### Q Bedrijfslocaties

Stratumsedijk 17

5611 NA Eindhoven

Telefoon: 040 212 22 12

[www.q-bedrijfslocaties.nl](http://www.q-bedrijfslocaties.nl)



**Tim van der Velden**

Email: [tim@q-bedrijfslocaties.nl](mailto:tim@q-bedrijfslocaties.nl)

Tel: +316 – 13 89 27 46



*Vermelde informatie in deze brochure is ons inziens uit betrouwbare bron verkregen en met de grootste zorgvuldigheid opgesteld. Q Bedrijfslocaties B.V. aanvaardt echter geen enkele aansprakelijkheid omtrent de juistheid van deze gegevens die vrijblijvend worden verstrekt aan mogelijk meerdere partijen tegelijkertijd. Dit is geen aanbod in de zin van het Burgerlijk Wetboek, doch uitsluitend een uitnodiging tot de start van een onderhandeling. Wij behouden ons te allen tijde het recht voor dat onze opdrachtgever hieraan zijn goedkeuring dient te verlenen.*

